



Mayborn (UK) Limited,  
Balliol Business Park,  
Newcastle upon Tyne,  
NE12 8EW, UK

Copyright © Mayborn (UK) Limited 2018.  
Made in China.  
Model number: 1150. Voltage: 220-240V~ 50-60Hz 480W.



Any questions?  
Visit our website  
[tommeetippee.com](http://tommeetippee.com)



## food and bottle warmer

INSTRUCTIONS FOR USE

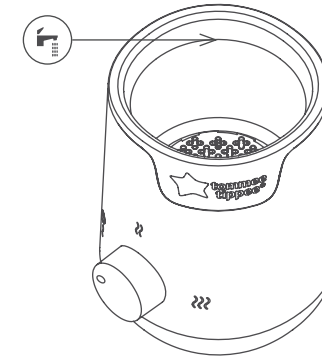

**DE** Nutzung des Speisen- und Flaschenwärmers  
GEBRAUCHSANWEISUNG

**DK** brug af mad- og flaskevarmer  
BRUGSANVISNING

**FR** utilisation du chauffe-biberon et repas  
CONSIGNES D'UTILISATION

**NL** gebruik voedsel- en flessenwarmer  
GEBRUIKSAANWIJZING

**ES** uso del calentabiberones  
INSTRUCCIONES DE USO

**IT** scaldabiberon e scaldapappa  
ISTRUZIONI PER L'USO

**PL** podgrzewacz do butelek i pokarmu  
INSTRUKCJE UŻYTKOWANIA

**PT** utilização do aquecedor de  
alimentos e biberões  
INSTRUÇÕES DE UTILIZAÇÃO

**NO** hvordan bruke mat- og flaskevarmeren  
BRUKSANVISNING

**SE** mat- och flaskvärmare  
BRUKSANVISNING

**RU** использование подогревателя бутылочек  
и детского питания  
ИНСТРУКЦИИ ПО ИСПОЛЬЗОВАНИЮ

**CZ** používání ohřivačů jídla a lahví  
NÁVOD K POUŽITÍ

**HU** étel- és cumisüveg melegítőhasználat  
HASZNÁLATI UTASÍTÁS

**UA** використання підігрівача їжі та пляшечок  
ІНСТРУКЦІЇ З ВИКОРИСТАННЯ

**FI** ruoan- ja pullonlämmittimen käyttö  
KÄYTTÖOHJEET

**RO** utilizare încălzitor pentru alimente  
și biberone  
INSTRUCȚIUNI DE UTILIZARE

**EL** χρήση θερμαντήρα μπιμπερό και φαγητού  
ΟΔΗΓΙΕΣ ΧΡΗΣΗΣ

**TR** mama ve biberon ısıtıcı kullanımı  
KULLANIM TALİMATLARI



Please read and keep these instructions

042323751

Vypojte ze sítě a nechte vychladnout. Po každém použití obraťte ohřivač na bok, vylijte z jednotky zbývající vodu a vytřete vlhkým hadříkem. Nečistěte prostředky s drsným povrchem a rozpouštědly či silnějšími chemickými látkami, mohlo by dojít k poškození přístroje.

#### ODSTRANĚNÍ VODNÍHO KAMENE

Vodní kámen odstraňujte v následujících časových intervalech:

Tvrdá voda – 7 dní

Střední – 14 dní

Měkká – 21 dní

Kvalitu vody zjistíte u svého poskytovatele. Odpojte ohřivač a nechte jej vychladnout. Po každém použití obraťte ohřivač na bok, vylijte z jednotky zbývající vodu a vytřete vlhkým hadříkem. Nahromadění vodního kamene může negativně ovlivnit výkon ohřivače. Aby nadále účinně fungoval, doporučujeme odstraňovat vodní kámen v časových intervalech výše. Tvrdá voda může způsobit vyšší tvorbu vodního kamene, proto doporučujeme provádět v oblastech výskytu tvrdé vody odstranění častěji. Použijte prostředky určené pro použití s nerez ocelí a postupujte podle pokynů výrobce. Alternativně můžete použít bílý ocet, postupujte však stále podle pokynů výrobce. Po odstranění vodního kamene postupujte a proveďte konečný čistící cyklus. Pokud vodní kámen přetrvá, můžete proces opakovat. K čištění NEPOUŽÍVEJTE kovové předměty nebo drátěnky. K čištění NEPOUŽÍVEJTE bělidla či dezinfekce. K čištění NEPOUŽÍVEJTE drsné nebo antibakteriální materiály.

#### INFORMACE O LIKVIDACI ELEKTRONICKÉHO ODPADU (WEEE)

Tento symbol na produktech a související dokumentaci znamená, že se použité elektrické a elektronické produkty nesmí ponechávat v běžném odpadu domácnosti. Odpovídající likvidaci a recyklaci zajistíte bezplatným odevzdáním na určeném sběrném místě. V některých zemích lze přístroje vracet prodejci při zakoupení nového produktu.

Správná likvidace tohoto produktu pomáhá šetřit cenné zdroje a chrání před dopady na lidské zdraví a životní prostředí, které by jinak nesprávné nakládání mohlo znamenat.

Další informace o sběrných místech WEEE získáte u místních úřadů.

Podle místního zákona může být nesprávná likvidace také penalizována.

Produkt obsahuje zástrčku BS 1363 s pojistkou. Pokud by bylo nutné pojistku vyměnit, používejte výhradně pojistky označené BS 1362 s hodnocením 5A.

V nepravděpodobném případě, že zástrčka není vhodná pro vaše domácí zásuvky, ji nahraďte jinou vhodnou podle následujících pokynů:

Dráty jsou barevně označeny podle následujícího klíče:

ZELENÁ A ŽLUTÁ – UZEMNĚNÍ

MODRÁ – NEUTRÁLNÍ

HNĚDÁ – POD PROUDEM

Protože toto barevné označení nemusí odpovídat tomu, které se pro identifikaci terminálů někdy používá, zapojte podle následujících pokynů.

ZELENÉ A ŽLUTÉ dráty musí být připojeny k terminálu označenému E, symbolem země nebo ZELENOU či ŽLUTOU barvou, případně jejich kombinací. MODRÝ drát musí

být zapojen do terminálu označeného písmenem N nebo ČERNOU barvou. HNĚDÝ drát musí být zapojen do terminálu označeného písmenem L nebo ČERVENOU barvou.

Pokud máte jakékoli pochybnosti ohledně výměny pojistky nebo zapojení zástrčky, obraťte se na kvalifikovaného elektrikáře.

## FONTOS FIGYELMEZTETÉSEK

Az alábbi utasításokat a [www.tommeetippee.com](http://www.tommeetippee.com) címen is megtalálja.

**A jelen útmutató fontos információkat tartalmaz, ezért kérjük, hogy őrizze meg a későbbiekre.**

A készüléket kizárólag háztartási használatra tervezték. Ne használja a szabadban.

Mielőtt az étel- és cumisüveg melegítőt az első alkalommal az elektromos hálózathoz csatlakoztatná, az egység alján található címkén ellenőrizze, hogy a készülék elektromos feszültsége megfelel-e az elektromos aljzat áramellátásának. Bekapcsolás előtt öntsön vizet a készülékbe. Ne merítse vízbe. A tűz, az áramütés és a személyi sérülés elkerülése érdekében ne merítse a tápkábelt, a csatlakozódugót vagy a készülék egyéb részeit vízbe vagy egyéb folyadékba. A termék helytelen használata tüzet, áramütést és/vagy személyi sérülést okozhat. Ezt a készüléket 14 éves és annál idősebb személyek akkor használhatják, ha tájékoztatást vagy utasításokat kaptak a készülék biztonságos módon történő használatáról, és megértették a kapcsolódó veszélyeket. A tisztítást és karbantartást nem végezheti gyermek, 14 éves és annál idősebbek pedig kizárólag felügyelet mellett tehetik azt meg. A készüléket és annak vezetékeit tartsa gyermekek által hozzáférhető helyen. Ezt a készüléket nem használhatják olyan személyek (beleértve a gyermekeket), akik csökkentett fizikai, érzékelési vagy szellemi képességekkel rendelkeznek, illetve nem rendelkeznek a megfelelő tapasztalatokkal és tudással, kivéve, ha felügyelet alatt állnak, vagy a biztonságukért felelős személytől utasítást kaptak a készülék használatára vonatkozóan. A gyermekek nem értik az elektromos készülékek működtetésével járó veszélyeket. Soha ne engedje, hogy gyermek használja a készüléket. A fűtőszál felülete a használat után még meleg marad. Ne érintse meg a forró felületeket; használja a fogókat és a gombokat. Gondoskodjon a melegítéssel kapcsolatos útmutató követéséről annak érdekében, hogy az élelmiszert ne melegítse túl hosszú ideig. A gyermeke biztonsága érdekében mindig ellenőrizze az étel hőmérsékletét a bőre érzékeny részére cseppentve. A készüléket ne működtesse sérült vezetékkel vagy dugóval, vagy ha a készülék meghibásodott, illetve azt bármilyen károsodás érte. A meghibásodott elektromos vezetéket szakembernek kell kicserélnie a veszélyek elkerülése érdekében. Mindig száraz, vízszintes, hőálló felületen használja. Használat közben ne mozgassa a készüléket. Ne engedje, hogy a vezeték a konyhai munkapulton túl lógjon, vagy forró felülettel érintkezzen. A termék a készülék aljába tekerhető vezetékkel van felszerelve, ami lehetővé teszi a vezeték hosszának biztonságos beállítását. Javasoljuk, hogy a vezetéket a lehető legrövidebbre engedje ki. Csak a készülékhez mellékelte kiegészítőket használja. A vezetéket a vezeték kimeneten keresztül kell a kábeldobozból kihúzni. Ha a vezetéket megfelelően tekerik a dobozába, a termék vízszintesen áll. Ne használja a terméket, ha az nem áll vízszintesen. Rendszeresen ellenőrizze a károsodás jeleit a vezetéken és a csatlakozón, látható károsodás esetén azonnal függessze fel a használatot. Az egységen belüli víz nagyon forróvá válik, és égési sérülést okozhat. Kérjük, figyeljen oda, amikor valamit kivesz az étel- és cumisüveg melegítőből. Az egység addig marad bekapcsolva, amíg a főkapcsolót ki nem kapcsolják.



## HASZNÁLAT

Az a sebesség, amivel az étel- és cumisüveg melegítő a tejet vagy ennivalót felmelegíti, függ a cumisüveg vagy edény méretétől, valamint a tej vagy ennivaló kezdeti hőmérsékletétől (például 20°C fokos szobahőmérsékletről vagy 5°C fokos hűtőszekrény hőmérsékletéről kezdünk melegíteni).

Azt javasoljuk, hogy a beállítást ☺ mindig melegítésre, a beállítást ☹ pedig kizárólag melegen tartásra használja. A beállítás ☹ MIN beállítás és nem kell használni. TEJET VAGY ENNIVALÓT SOHA NE MELEGÍTSEN 30 PERCNÉL HOSSZABB IDEIG.

Az útmutató jelzi a melegedéshez szükséges időt. Maximum átlagos stabil hőmérséklet körülbelül 85°C







## CUMISÜVEGEKHEZ

- Helyezze be a megtöltött cumisüveget az étel- és cumisüveg melegítőbe.
- Egy kancsó vagy üveg segítségével töltsse fel vízzel az étel- és cumisüveg melegítőt annak belső pereméig (hacsak nem 150 ml-es üveget használ). Kisebb üveg esetén a csavaros gyűrű aljág töltsse a vizet. Soha ne hagyja, hogy a víz túlfolyjon az üveg nyakán vagy ellepje azt.
- Csatlakoztatás előtt figyeljen arra, hogy az étel- és cumisüveg melegítő a beállításra ☹ legyen állítva. Figyeljen arra is, hogy a keze száraz legyen.
- Csatlakoztassa az egységet a fő részhez és kapcsolja azt be.
- Tekerje a kapcsolót a beállításra ☺☺☺. A felgyulladó sárgás fény jelzi, hogy az étel- és cumisüveg melegítőt bekapcsolták és felmelegedés alatt áll.
- Miután a víz felmelegedett, a sárgás fény kialszik, jelezve, hogy a termosztát ettől kezdve fenntartja a víz hőmérsékletét. Ez nem azt jelzi, hogy a tej is felmelegedett. Kérjük, nézze meg ennek a kézikönyvnek az időzítő táblázatát, hogy megtudja, mennyi ideig kell a tejet melegíteni.
- Melegítse a tejet a kívánt hőmérsékletre. Gondoskodjon a melegítéssel kapcsolatos útmutató követéséről annak érdekében, hogy a tejet ne melegítse túl hosszú ideig.
- Óvatosan vegye ki az üveget, mert az üveg és a körülötte lévő víz forró lesz.
- A gyermeke biztonsága érdekében mindig ellenőrizze a tápszer hőmérsékletét; cseppentsen a tápszerből a bőre érzékeny részére. Figyeljen arra, hogy ne melegítse túl a tejet. Óvatosan rázza meg az üveget etetés előtt.
- Az etetés során visszahelyezheti a cumisüveget a melegítőbe, hogy a beállítás ☹ használatával melegen tartsa a tejet. A termosztát fenntartja a víz hőmérsékletét. Ennek során a jelzőfény sárgára vált, jelezve a víz felmelegítését.
- Tekerje vissza a kapcsolót a beállításra ☹ és húzza ki az egységet az etetés után.
- Ürítse ki a vizet az egységből és törölje szárazra.

## BÉBIÉTELES ÜVEGEKHEZ

- Vegye le a kupakot és tegye az üveget az étel- és cumisüveg melegítőbe.
- Egy kancsó vagy üveg segítségével töltsse fel vízzel az étel- és cumisüveg melegítőt annak belső pereméig. Figyeljen arra, hogy a vízszint az üveg pereme alá essen.
- Csatlakoztatás előtt figyeljen arra, hogy az étel- és cumisüveg melegítő a beállításra ☹ legyen állítva.
- Csatlakoztassa az egységet a fő részhez és kapcsolja azt be.
- Az étel felmelegítéshez tekerje a kapcsolót a beállításra ☺☺☺. A felgyulladó sárgás fény jelzi, hogy az étel- és cumisüveg melegítőt bekapcsolták és felmelegedés alatt áll.
- Miután a víz felmelegedett, a sárgás fény kialszik, jelezve, hogy a termosztát ettől kezdve fenntartja a víz hőmérsékletét. Ez nem azt jelzi, hogy az étel is felmelegedett. Ennek érdekében, hogy az étel a kiválasztott hőmérsékleten maradjon, a termosztát fenntartja a víz hőmérsékletét. Ennek során a jelzőfény sárgásra válthat, miközben Ön az ételt melegíti.
- Melegítse az ételt a kívánt hőmérsékletre. Gondoskodjon a melegítéssel kapcsolatos útmutató követéséről annak érdekében, hogy az ételt ne melegítse túl hosszú ideig. Kérjük, tekintse meg a kiadványban található táblázatot.
- Óvatosan vegye ki az üveget, mert a körülötte lévő víz forró lesz.
- A gyermeke biztonsága érdekében mindig ellenőrizze az étel hőmérsékletét a bőre érzékeny részére cseppentve. Figyeljen arra, hogy ne melegítse túl az ételt.
- Az etetés során visszahelyezheti az üveget a melegítőbe, hogy a ☺ beállítás használatával melegen tartsa az ételt. A termosztát fenntartja a víz hőmérsékletét. Ennek során a jelzőfény sárgára vált, jelezve a víz felmelegítését.
- Tekerje vissza a kapcsolót a ☹ beállításra és húzza ki az egységet az etetés után.
- Ürítse ki a vizet az egységből és törölje szárazra.

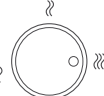
## A FŰTÉSRE VONATKOZÓ IRÁNYMUTÁSOK

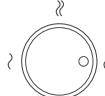
AZ ÉTEL KEZDETI HŐMÉRSÉKLETE	 150 ml-es (5oz) Tommee Tippee Closer to Nature cumisüveg	 260 ml-es (9oz) Tommee Tippee Closer to Nature cumisüveg	 340 ml-es (12oz) Tommee Tippee Closer to Nature cumisüveg	 bébiételes üveg 113g (4oz)
BEÁLLÍTÁS	 Beállítás 3	 Beállítás 3	 Beállítás 3	 Beállítás 3
HŰTŐSZEKRENY-BŐL 5°C-ról (40°F)	5 perc	8 perc	10.5 perc	16 perc
SZOBAHŐMÉRS-ÉKLETRŐL 20°C-ról (70°F)	4 perc	6 perc	8 perc	13 perc

## TISZTÍTÁS

Tisztítás előtt húzza ki és hagyja kihűlni. Minden egyes használat után öntse ki a megmaradt vizet az étel- és cumisüveg melegítóből. Ehhez billentse oldalra a készüléket a mosogató felett, majd kizárólag nedves ronggyal törölje tisztára. Ne tisztítsa dörzsztatású tisztítószerrel, és kerülje az oldószerrel vagy erős vegyi anyagokkal való érintkezést, mert a gép károsodhat.

## VÍZKÖMENTESÍTÉS

A vízkömentesítést az alábbiak szerint kell végezni:

Kemény víz esetén - 7 naponta

Közepesen kemény víz esetén - 14 naponta

Lágy víz esetén - 21 naponta

A vízminőségről a vízműveknél érdeklődhet. Tisztítás előtt húzza ki és hagyja kihűlni az étel- és cumisüveg melegítőt. Minden egyes használat után öntse ki a megmaradt vizet az étel- és cumisüveg melegítóből. Ehhez billentse oldalra a készüléket a mosogató felett, majd kizárólag nedves ronggyal törölje tisztára. A vízkölerakódás negatív hatással lehet az étel- és cumisüveg melegítő működésére. Javasoljuk, hogy a fenti iránymutatás alapján végezzen rendszeres vízkömentesítést az étel- és cumisüveg melegítő folyamatosan hatékony működése érdekében. Az olyan területeken, ahol kemény a víz, hamarabb kialakulhat vízkő, így a vízkömentesítést itt korábban ajánlott elvégezni. Hasznájon rozsdamentes eszközökhöz javasolt vízkötelenítőt, és kövesse a gyártó utasításait. Alternatív megoldásként használhat ecetet az étel- és cumisüveg melegítő vízkömentesítéséhez, kérjük, kövesse a gyártó utasításait. Vízkömentesítés után kövesse végső tisztítási ciklus elvégzéséhez. Szükség lehet a folyamat megismétlésére, ha továbbra is vízko jelenlétét tapasztalja. NE HASZNÁLJON fém tárgyat vagy súrolót az étel és cumisüveg melegítő tisztításához. NE HASZNÁLJON fehérítőszert az étel és cumisüveg melegítő tisztításához. NE HASZNÁLJON csiszoló vagy antibakteriális anyagokat.

## AZ ELEKTROMOS ÉS ELEKTRONIKUS BERENDEZÉSEK HULLADÉKAI (WEEE) ÁRTALMATLANÍTÁSÁRA VONATKOZÓ INFORMÁCIÓ

A termékeken és a kísérő dokumentumokon látható ezen szimbólum azt jelenti, hogy az elhasznált elektromos és elektronikus termékeket az általános háztartási hulladéktól külön kell kezelni. Az ártalmatlanítás céljából történő megfelelő kezelés, hasznosítás és újrafelhasználás érdekében kérjük, hogy ezeket a termékeket juttassa el a kijelölt ingyenes gyűjtőhelyekre. Bizonyos országokban a termékeket új termék vásárlása esetén visszaviheti a helyi viszonteladóhoz.

A termék megfelelő ártalmatlanításával Ön hozzájárul az értékes erőforrások megóvásához, és megakadályozza az emberi egészség és a környezet károsodását, amit egyébként a hulladékok nem megfelelő kezelése okozhat. A legközelebbi WEEE-gyűjtőponttal kapcsolatos további részletekről érdeklődjön a helyi hatóságoknál.

A nemzeti jogszabályok értelmében ezen termék szabálytalan ártalmatlanítása büntetések kiszabásával járhat.

Ez a termék BS 1363 hálózati csatlakozóval van ellátva. Ha a biztosítékot ki kell cserélni, akkor csak 5 Amperes, BS 1362 jelölésű biztosítékokat használjon. Abban a valószínűtlen esetben, ha ez a csatlakozó nem lenne használható az Ön otthonában rendelkezésre álló falijelzőkkel, akkor a csatlakozót le kell szerelni, és egy másikat kell helyettesíteni az alábbiak szerint:

A tápkábel vezetékai a következő színekkel rendelkeznek:

ZÖLD ÉS SÁRGA – FÖLDELÉS

KÉK – NULL

BARNA – FÁZIS

Mivel előfordulhat, hogy ezek a színek nem mindig egyeznek a csatlakozóban található érintkezők azonosításához használt színekkel, a csatlakoztatást a következők szerint végezze el.

A ZÖLD ÉS SÁRGA színű vezeték az E jelöléssel vagy a földelés szimbólummal ellátott, vagy a ZÖLD vagy ZÖLD ÉS SÁRGA színű érintkezőhöz kell csatlakoztatni. A KÉK színű vezeték az N jelöléssel ellátott vagy a FEKETE színű vezetékhez kell csatlakoztatni. A BARNA színű vezeték az L jelöléssel ellátott vagy a VÖRÖS színű vezetékhez kell csatlakoztatni.

Ha kétségei vannak azzal kapcsolatban, hogy hogyan csatlakoztassa a vezetékeket a csatlakozódugóhoz, illetve hogy hogyan cserélje ki a biztosítékokat, forduljon villanyszerelőhöz.

